

2. vaja: Kvadrirnik z vmesnikom AXI

1. Naredi nov projekt in periferni vmesnik s 4 registri (*Create and Package NEW IP, Create a new AXI4 peripheral, Name: axi_kvadrat*)
2. Naredi blokovni diagram s perifernim vmesnikom.

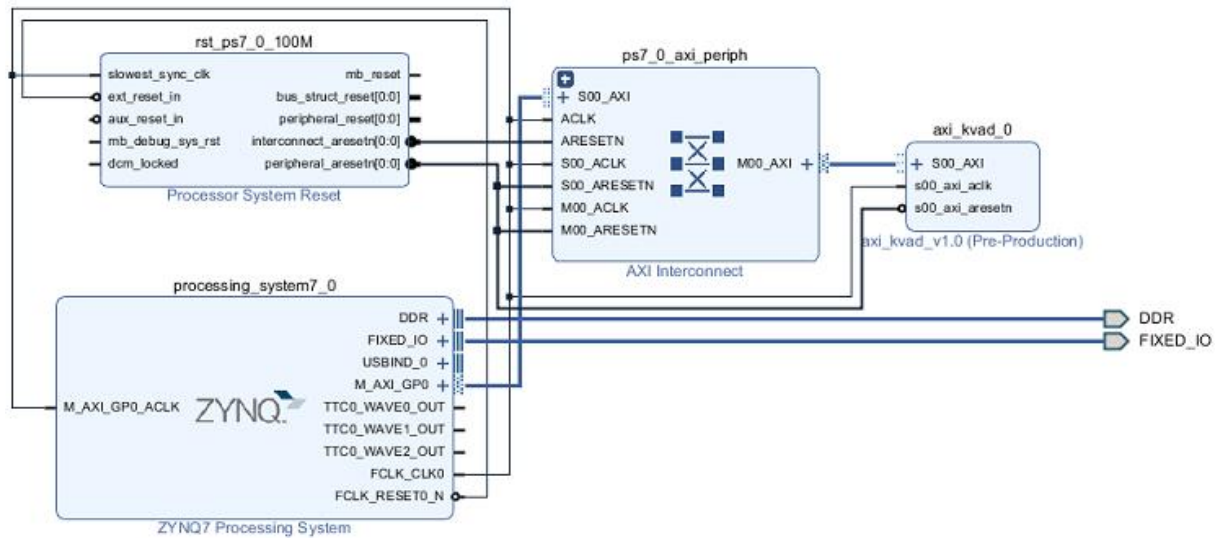

3. Uredi komponento axi_kvadrat, tako da bo izračunala kvadrat vrednosti prvega registra in jo ponovno zapakiraj.
Koliko zasede komponenta axi_kvadrat? _____ LUT, _____ FF, _____ DSP ?
4. Preizkusi delovanje s testnim programom v SDK.

Vir:

- Komponenta AXI IP: <http://lniv.fe.uni-lj.si/xilinx/vivado-axi.htm>